

Miten toimimme?

Opetus- ja kulttuuriministeriö järjestää kolme webinaaria Parasta-kehittämiskokonaisuuden tulosten kokoamiseksi

Webinaarit on tarkoitettu koulutuksen järjestäjien johdolle sekä muille asiantuntijoille.

20.11. klo 9-10:

Miten toimimme yhdenmukaisesti?

Työpaikalla järjestettävän koulutuksen prosessimalli ja yhteentoimivuus Parasta Palvelua ja Parasta DigiTukea

21.11. klo 13-14:

Miten palvelemme asiakkaalle arvoa tuottaen?

Työelämässä oppimisen palveluprosessi ja kumppanuus Parasta Palvelua

22.11. klo 14-15:

Opetus- ja ohjaushenkilöstön osaaminen ja ohjaus

Parasta Osaamista ja Parasta DigiOhjausta

Ilmoittautuminen ja tarkemmat sisällöt:

<https://minedu.fi/tapahtumat/2019-11-20/webinaari-miten-toimimme-yhdenmukaisesti->

Yhdenmukaisuus & yhteentoimivuus työpaikalla järjestettävässä koulutuksessa

Parasta Palvelua - Parasta DigiTukea

20.11.2019

Webinaarimateriaalit

- **Prosessimallinnus**
Tallenteet ja esitysmateriaalit
<https://minedu.fi/linjaukset-ja-kehittaminen>
- Seuraavat OKM Webinaarit
21.11 klo 13-14
Miten palvelemme?
Palveluprosessi ja kumppanuus
22.11 klo 14-15
Opetus- ja ohjaushenkilöstön
osaaminen ja ohjaus

[Ilmoittautuminen](#)

Opetus- ja kulttuuriministeriö järjestää kolme webinaaria Parasta-kehittämiskokonaisuuden tulosten kokoamiseksi

Webinaarit on tarkoitettu koulutuksen järjestäjien johdolle sekä muille asiantuntijoille.

20.11. klo 9-10:

Miten toimimme yhdenmukaisesti?

Työpaikalla järjestettävän koulutuksen
prosessimalli ja yhteentoimivuus
Parasta Palvelua ja Parasta DigiTukea

21.11. klo 13-14:

Miten palvelemme asiakkaalle arvoa tuottaen?

Työelämässä oppimisen palveluprosessi ja kumppanuus
Parasta Palvelua

22.11. klo 14-15:

Opetus- ja ohjaushenkilöstön osaaminen ja ohjaus

Parasta Osaamista ja Parasta DigiOhjausta

Ilmoittautuminen ja tarkemmat sisällöt:

<https://minedu.fi/tapahtumat/2019-11-20/webinaari-miten-toimimme-yhdenmukaisesti->

Ohjelma

Opetus- ja kulttuuriministeriön terveiset

Parasta kehittämiskokonaisuus

Tavoitteena yhdenmukaisuus ja yhteentoimivuus

Työpaikalla järjestettävän koulutuksen toimintaympäristö

Parasta kehittämisen tuloksia

- Työpaikalla järjestettävän koulutuksen prosessimalli
- Sanasto
- Yhteentoimivuuden kuvaukset
- Kypsyystasomalli

Parasta tuotokset: välineitä laadunhallintaan ja johtamiseen

Webinaarissa

Opetus- ja kulttuuriministeriö

- Mika Tammilehto
- Mari Pastila-Eklund

Parasta kehittämiskokonaisuus

- Eeva-Leena Ronkainen
eeva-leena.ronkainen@osekk.fi
Parasta DigiTukea
- Päivi Kalliokoski
paivi.kalliokoski@keuda.fi
Parasta Palvelua

PARASTA KEHITTÄMISTÄ YHTEISTYÖLLÄ!

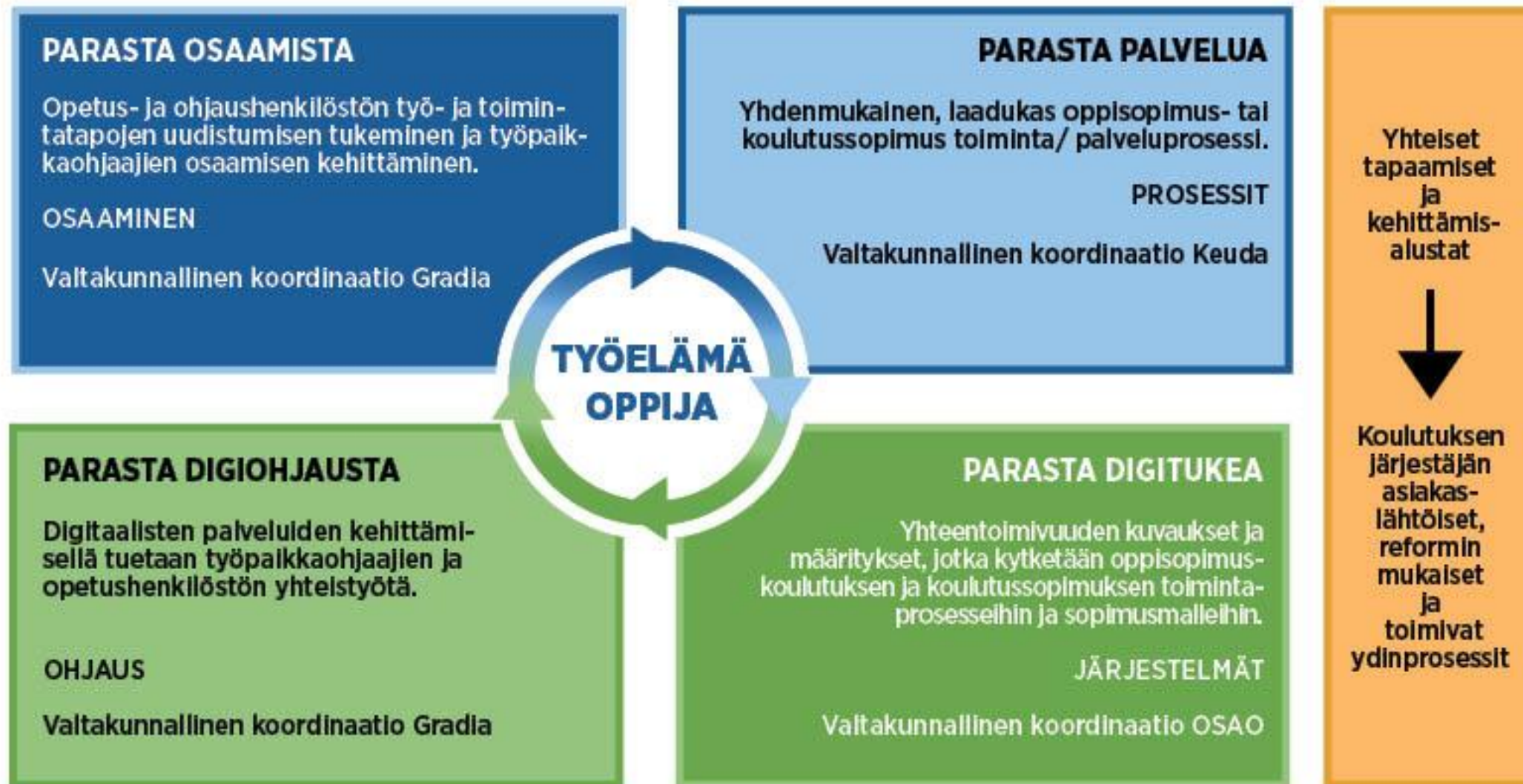

PARASTA-KEHITTÄMISOHJELMAT

Parasta Osaamista

1. Gradia
2. HAAGA-HELIA Ammatillinen opettaja-korkeakoulu
3. HAMK Ammatillinen opettajakorkeakoulu
4. JAMK Ammatillinen opettaja-korkeakoulu
5. Lappia
6. OAMK Ammatillinen opettaja-korkeakoulu
7. Omnia
8. Riveria
9. Salpaus
10. Sedu
11. Spesia
12. TAMK Ammatillinen opettaja-korkeakoulu
13. Tredu
14. Winnova
15. Yrkesakademi Österbotten

Parasta Palvelua

1. Brahe
2. Careeria
3. EduSampo
4. Ekami
5. Esedu
6. Gradia
7. Jedu
8. KAO
9. Keuda
10. Kpedu
11. KSAO
12. Lappia
13. Luovi
14. Omnia
15. Optima
16. Osao
17. Redu
18. Riveria
19. Sakky
20. Samiedu
21. Sedu
22. Stadi
23. Tredu
24. Turku
25. Varia
26. Winnova
27. Ysao

Parasta DigiOhjausta

1. Ammattiopisto Luovi
2. Esedu
3. Gradia
4. Kao
5. Kpedu
6. Ksao
7. Omnia
8. Osao
9. Brahe
10. Redu
11. Samiedu
12. Tredu
13. Turun ammatti-instituutti
14. Varia
15. Winnova

Parasta DigiTukea

1. Ammattiopisto Sampo
2. Careeria
3. Gradia - Jyväskylän koulutus-kuntayhtymä
4. Helsingin kaupunki, Stadin ammattiopisto
5. Jokilaaksojen koulutus-kuntayhtymä JEDU
6. Keski-Uudenmaan koulutus-kuntayhtymä Keuda
7. Kotkan-Haminan seudun koulutus-kuntayhtymä Ekami
8. Koulutuskeskus Salpaus -kuntayhtymä
9. Seinäjoen koulutus-kuntayhtymä Sedu
10. OSAO
11. Ylä-Savon koulutus-kuntayhtymä YSAO
12. Yrkesakademin i Österbotten YA

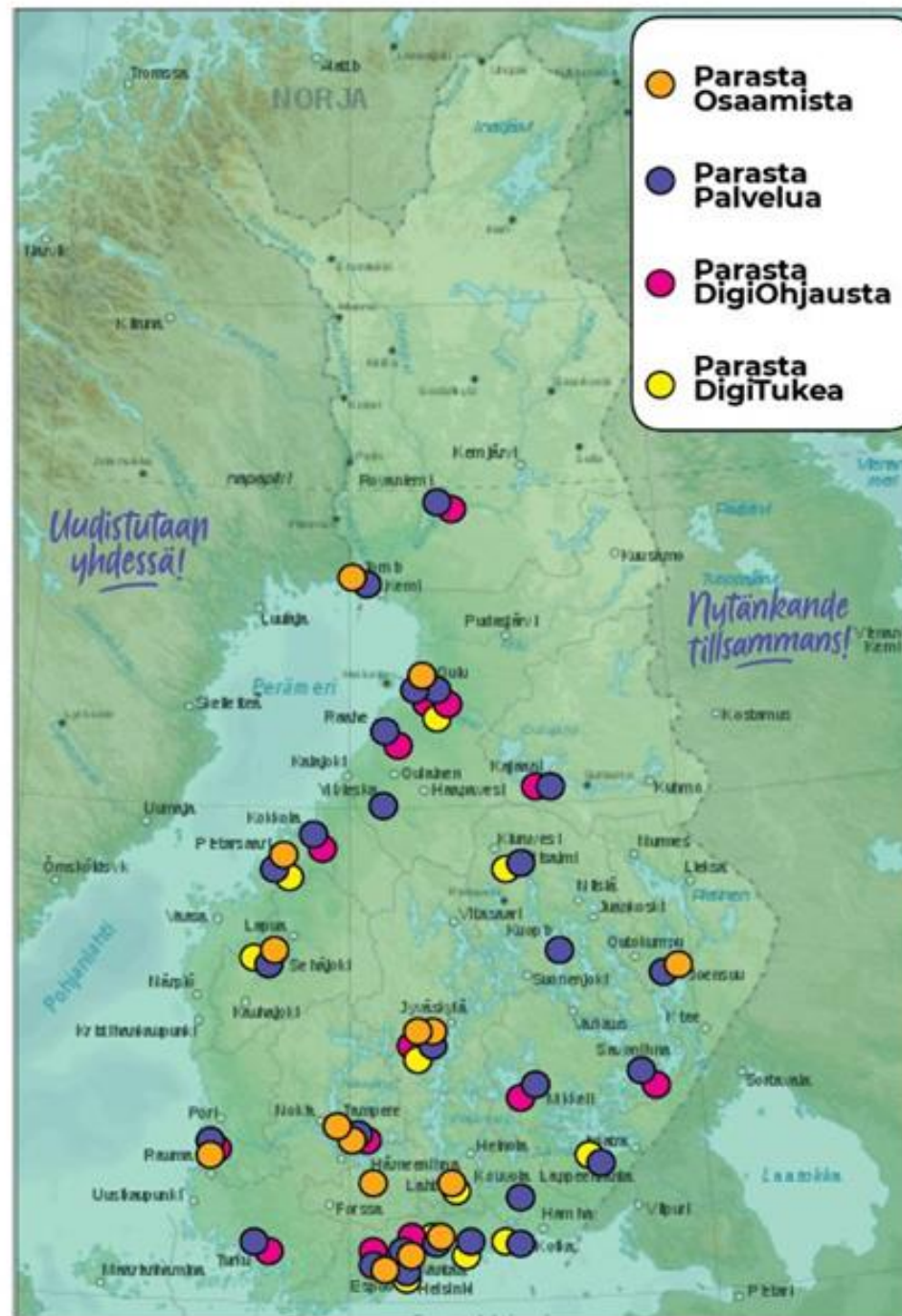

Miten toimimme - toimimme yhdenmukaisesti?

Toimintaympäristömme on valtakunnallinen: opiskelijat, asiakkaat

- Toiminnan ja prosessien kehittämistä pienissä vai laajoissa kokoonpanoissa?
- Miksi tarvitaan kansallisia yhteisiä minimivaatimuksia?
- Ketkä kaikki hyötyvät yhdenmukaisuudesta?
- Mitä yhdenmukaisuus on asiakkaan näkökulmasta?

Tavoitetila

- Sujuvaa, asiakaslähtöistä, laadukasta palvelua
- Kaikille koulutuksen järjestäjille yhteisiä periaatteita
- Riippumatta toimijoista, järjestelmistä, opiskelijasta ja työpaikoista
- **Yhdenmukainen palveluprosessi** - ratkaisut oppilaitoskohtaisesti
- **Yhteentoimivuus**: semanttinen tietosisältö ja tiedon merkitys toimintaympäristömme kokonaisuudessa
- Sitoudutaan ottamaan yhteiset periaatteet käyttöön
- Kehitetään, rikastetaan, parastetaan yhdessä toimintamalleja

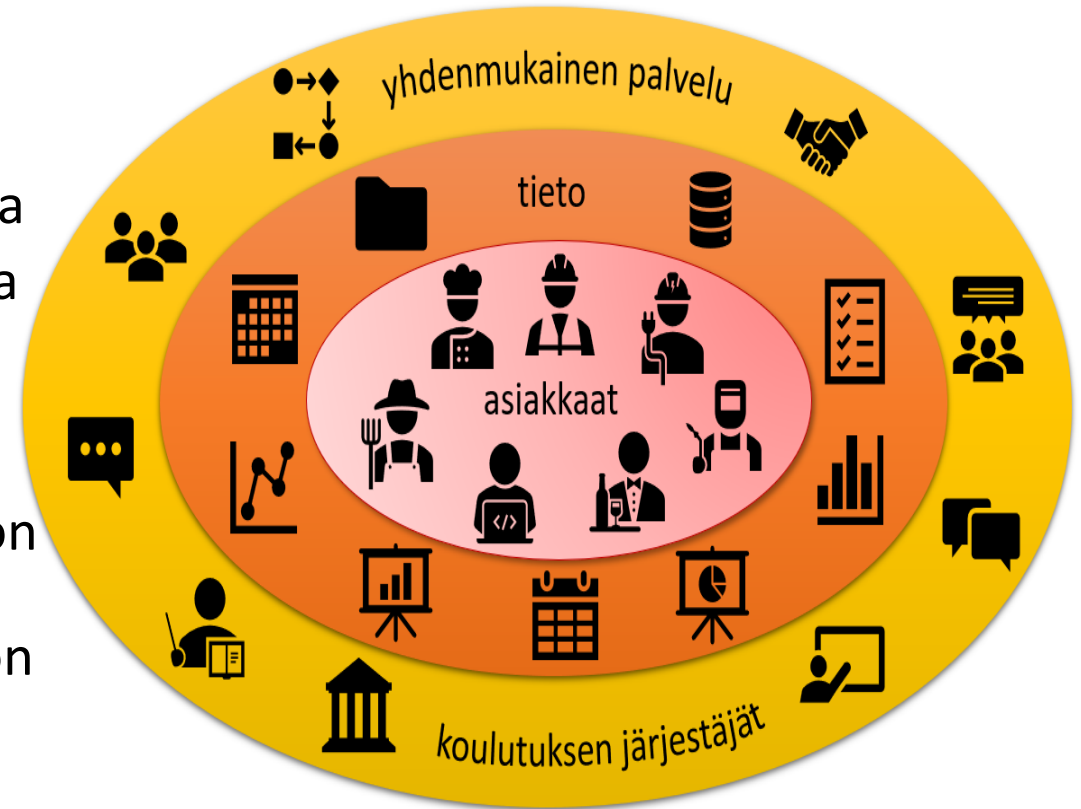

Yhdenmukaisuutta ja asiakaslähtöisyyttä

työpaikalla järjestettävän koulutuksen prosesseihin

Opiskelija- ja työelämäasiakas saavat kaikilta koulutuksen järjestäjiltä yhdenmukaisen työelämässä oppimisen palveluprosessin.

Yhdenmukaisuus

- koulutuksen järjestäjän sisällä
- koulutuksen järjestäjien välillä

Prosessimallinnus

Julkaistu
OKM:n sivuilla
<https://minedu.fi/linjaukset-ja-kehittaminen>

- Kansallisen tason prosessikuvaus
- Koulutus- ja oppisopimusprosessien toteuttaminen **saman palveluprosessin mukaan**
 - huom. oppisopimuksen työsuhteeseen liittyvät erityispiirteet
- Yhteinen toimintamalli, jota koulutuksen järjestäjä **tarkentaa toimintaohjeilla**
- Tukee työpaikalla järjestettävän koulutuksen prosessin **organisointia ja johtamista**
- Tarjoaa **henkilöstölle yhteiset** asiakaslähtöisen palvelun laadun tavoitteet
- Palauteprosessit mahdollistavat palveluiden rakentumisen jatkossa asiakastarpeen mukaan
- Tukee tiedon hyödyntämistä tiedolla johtamisen kautta.

Toimijakartta työpaikalla järjestettävän koulutuksen toimijat

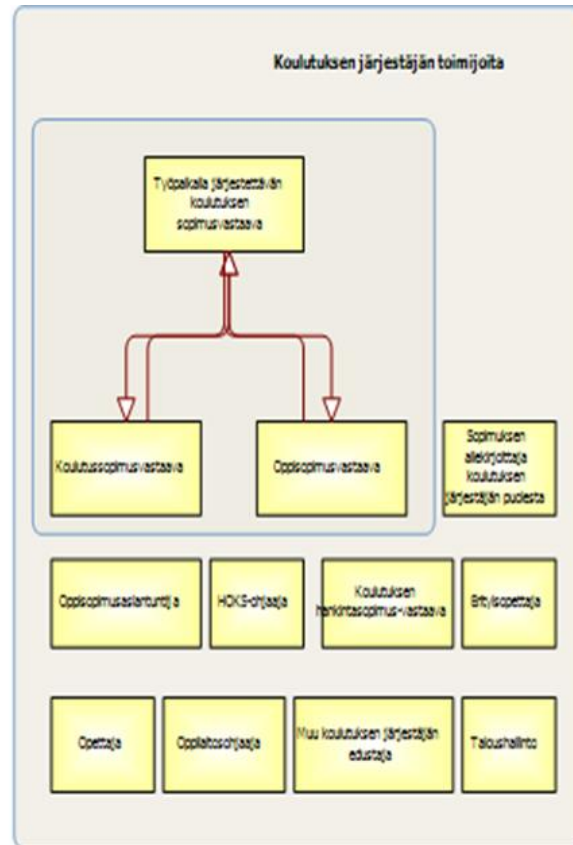
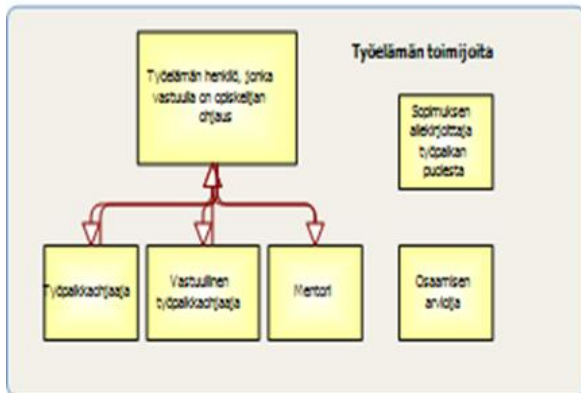
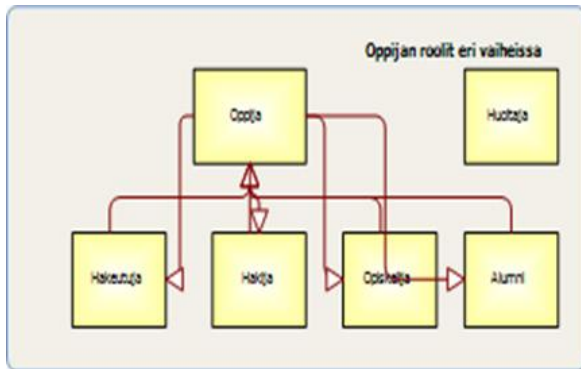

- Oppija
- Työelämän toimijat
- Koulutuksen järjestäjän toimijat
- Organisaatiotoimijat

Prosessikartta

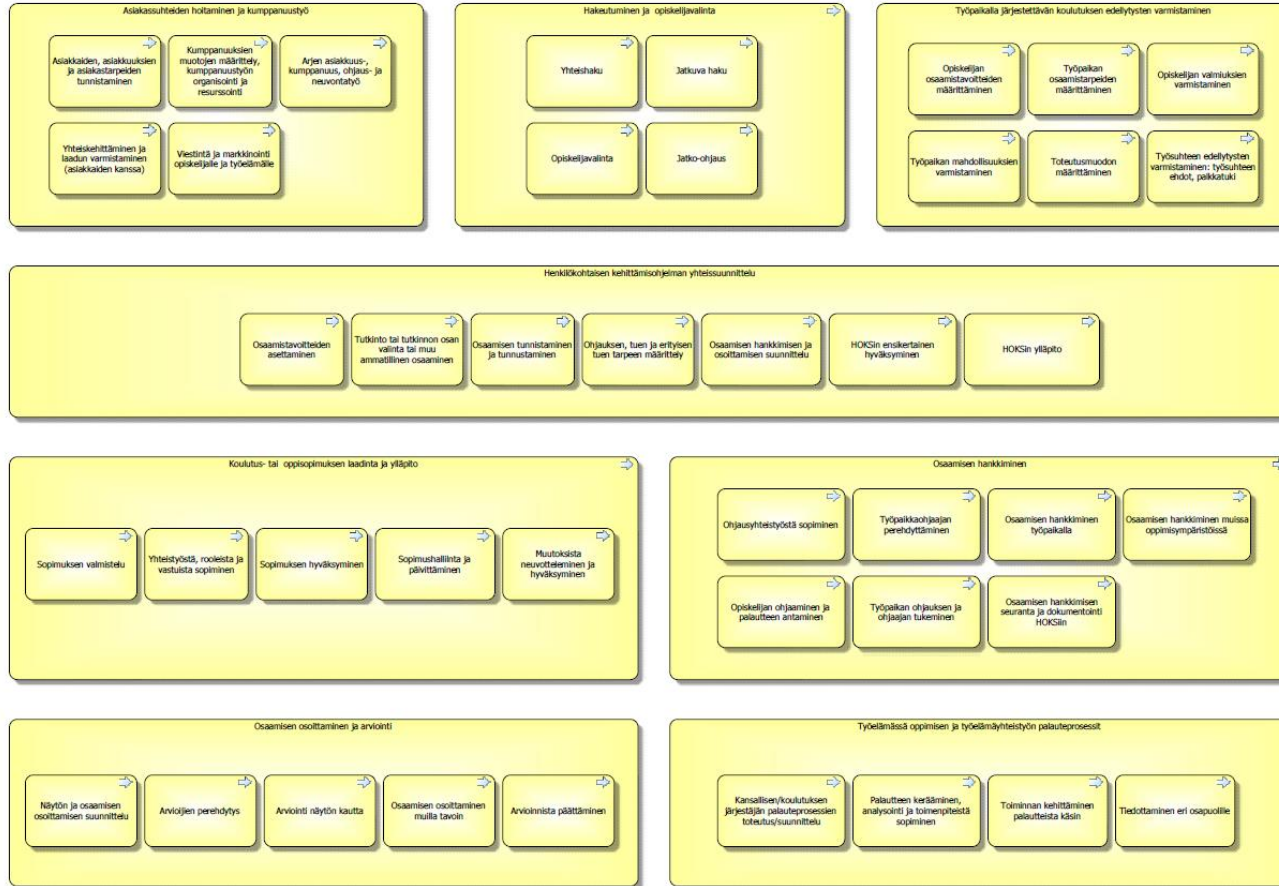

Asiakassuhteiden hoitaminen ja kumppanuustyö

Hakeutuminen ja opiskelijavalinta

Edellytysten varmistaminen

Yhteissuunnittelu: henkilökohtaisen osaamisen kehittämissuunnitelma

Koulutus- tai oppisopimuksen laadinta ja ylläpito

Osaamisen hankkiminen, ohjaus, seuranta ja laadun varmistaminen

Osaamisen osoittaminen ja arviointi

Työelämässä oppimisen ja työelämäyhteistyön palauteprosessit

Palveluprosessi

– asiakkaalle näkyvä toiminta

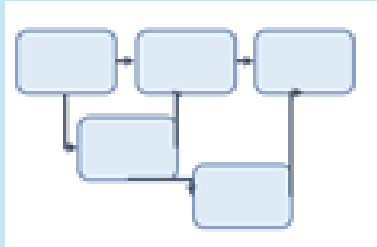

- Asiakkaan palvelu toimintana
 - Kasvokkaiset tai digitaaliset kohtaamiset
 - Rakentuu asiakkaalle arvoa tuottaville asioille palveluprosessin kriittisissä pisteissä.
 - Kriittiset pisteet vaikuttavat siihen, miten asiakas kokee palvelumme onnistuneen.
- Työpaikalla järjestettävä koulutus
- pääperiaatteiltaan yhdenmukaisena palveluna**
- Palveluratkaisut organisaatiokohtaisia kehittämisohjelmien valmiita ratkaisuehdotuksia hyödyntäen.

Toimintaprosessi

– oppilaitoksen sisäinen toiminta

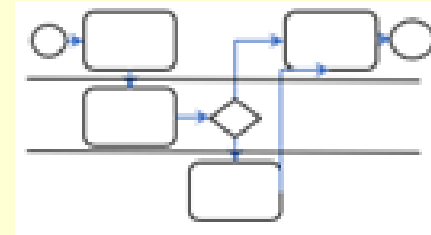

- Oppilaitoksen sisäinen toiminta
- Vain sisäiseen käyttöön (ei asiakkaille)
Taustalla, ei saa näkyä yksin asiakkaalle
- Järjestelmät ja tukipalvelut
 - Työnjako ja roolitus
- **Sujuva, sisäinen yhteistyö**
Mahdollistaa työpaikalla järjestettävän koulutuksen toteutumisen palveluprosessin mukaisesti.



Seuraavat askeleet

Prosessimalli julkaistaan

- OKM jakaa mallin kaikkien koulutuksen järjestäjien saataville <https://minedu.fi/linjaukset-ja-kehittaminen>

Webinaarit

21.11 klo 9-10.00 Miten palvelemme ? Palveluprosessi ja kumppanuus

26.11 klo 9-10.30 Prosessimallinnuksen esittely

Oppilaitoksissa seuraavaksi: oman prosessin peilaaminen

- Oman prosessin ja toimintaohjeistuksen päivittämiseen
- Työvälineeksi Johda hyvin- sekä laatuverkostoille
- Malli tarjoaa työkalun ammatillisen koulutuksen laatustrategian toteuttamiselle

Tarkemmin prosessimallista

Parasta Palvelua
kutsuu avoimeen
webinaariin

Prosessimallin esittely

26.11. Klo 9-10.30

ilmoittautuminen

<http://bit.ly/35RWqiy>

Webinaari nauhoitetaan.

Yhdenmukaisuutta ja asiakaslähtöisyyttä
työpaikalla järjestettävään koulutukseen

Otetaan käyttöön

PROSESSIMALLINNUS

varmistamaan ammatillisen koulutuksen laatua

Kaikille koulutuksen järjestäjille avoin

Webinaari 26.11.2019 klo 9-10.30

Ilmoittaudu mukaan: <http://bit.ly/35RWqiy>

KUTSUJANA PARASTA PALVELUA -KEHITTÄMISOHJELMA

Yhteentoimivuus

EIF:

organisaatioiden **kyky olla vuorovaikutuksessa** niiden yhteistä etua palvelevien tavoitteiden saavuttamiseksi jakamalla tietoa ja osaamista organisaatioiden kesken niiden käyttämien toimintaprosessien kautta ja hyödyntämällä niiden tieto- ja viestintätekniikkajärjestelmien välistä tiedonsiirtoa.

JHS 179:

toimijoiden, prosessien ja tietojärjestelmien kyky viestiä keskenään sellaisella tavalla tai siinä laajuudessa, että ne voivat **rutiininomaisesti käyttää ja ymmärtää toistensa tietoja**.

	Y	MMÄRRYS
	Y	H TEINEN
	KER	T AKIRJAUS
	KÄSIT	E
	K	E NTTÄ
TIETOVARA	N	TO
	TIE	T O
	K	O KONAIUUUS
PROSESS	I	T
	TIETO	M ALLI
SEMANTT	I	NEN
	A	V OIN
	K	U VAUS
PALVEL	U	
	S	ANASTO

Sanastotyö

- n. 50 käsitettä
- suomi ja ruotsi
- OKSA-sanastoon
- Julkaistaan pdf-tiedostona ja Sanastot.suomi.fi -työkalussa 11/2019

työpaikkaohjaaja

Luonnos

Suosittava termi

- FI työpaikkaohjaaja >
- SV arbetsplatshandledare >

Synonyymi

- FI vastuullinen työpaikkaohjaaja >
- SV ansvarig arbetsplatshandledare >

Ei-suositeltava synonyymi

- FI työpaikkakouluttaja >
- SV arbetsplatsutbildare >

Määritelmä

- FI koulutusopimuksessa tai oppisopimuksessa sovitettu, koulutustyöpaikkaa edustava henkilö, jonka vastuulla on antaa opiskelijalle työpaikalla järjestettävää ohjausta

Huomaus

- FI Työpaikkaohjaaja nimitään opiskelijan henkilökohtaisessa osaamisen kehittämissuunnitelmassa, ja tieto työpaikkaohjaajasta kirjataan koulutusopimukseen tai oppisopimukseen.
- FI Työpaikkaohjaajan tulee olla ammattitaidoltaan,

Luonnoksia

```

graph TD
    A[työpaikkaohjaaja] --- B[koulutusopimus]
    A --- C[opiskelija]
    A --- D[henkilö]
    A --- E[osaamisen t]
    A --- F[oppisopimus]
    A --- G[n kehittämissuunnitelma]
  
```

Suomenkielinen hakemisto

Suomenkielinen hakemisto

Hakemiston numerot viittaavat termitietuenumeroihin.

aiemmin hankitun osaamisen tunnustaminen	44	oppisopimus	8
ammattillinen koulutus	3	oppisopimusasiiantuntija	25
ammattillisen koulutuksen järjestäjä	15	oppisopimuskoordinoija	25
ammattillisen osaamisen hankkimiseksi tarvittava koulutus	36	oppisopimuskoulutus	9
ammattitaitovaatimus	45	oppisopimustoimija	18
henkilökohtainen osaamisen kehittämissuunnitelma . 31		oppisopimusvastaava	23
henkilökohtaiset osaamistavoitteet	51	osaamisen arvioija	28
henkilökohtaistaminen	30	osaamisen arvioijan perehdytys	40
HOKS	31	osaamisen arviointi	29
HOKS-ohjaaja	26	osaamisen hankkiminen	35
hoksaajaopettaja; ks. HOKS-ohjaaja.....	26	osaamisen tavoitteet	50
koulutuksen hankinta	17	osaamisen tunnistaminen	43
koulutuksen hankintasopimusvastaava	27	osaamisen tunnistaminen	44
koulutuksen järjestäjä	15	osaamisperustaisuus; ks. osaamisperusteisuus.....	14
koulutus (1)	1	osaamisperusteisuus	14
		osaamistavoitteet	50
		puuttuva osaaminen; ks. osaamisen hankkiminen. 35	
		puuttuvan osaamisen hankkiminen; ks. osaamisen hankkiminen.....	35
		ruokaraha	47
		sopimus oppisopimuskoulutuksen järjestämisestä; ks. oppisopimuskoulutus.....	9
		tutkintokoulutuksen opiskelija; ks. opiskelija.....	20
		työelämässä oppiminen	5
		työharjoittelu	5
		työpaikalla järjestettävä koulutus	5
		työpaikalla järjestettävä ohjaus	38
		työpaikalla järjestettävän koulutuksen sopimusvastaava	23
		työpaikalla opiskelu	5
		työpaikalla tapahtuva oppiminen	5
		työpaikkakouluttaja	21
		työpaikkaohjaaja	21
		työpaikkaohjaajakoulutus	39
		työpaikkaohjaus	38
		työssä oppiminen	5
		työssäoppiminen	5
		työsuhteeseen perustuva oppisopimuskoulutus	10
		ulkomaanjakso	42
		urasuunnitelma	34
		valmentavan koulutuksen opiskelija; ks. opiskelija. 20	
		vastuullinen työpaikkaohjaaja	21
		vastuuohjaaja; ks. HOKS-ohjaaja.....	26
		vastuuopettaja (1); ks. oppilaitosohjaaja.....	24
		vastuuopettaja (2); ks. HOKS-ohjaaja.....	26
		virkasuhteeseen perustuva oppisopimuskoulutus ..	11
		virkasuhteeseen verrattavaan julkisoikeudelliseen palvelusuhteeseen perustuva oppisopimuskoulutus	12
		yrittäjän oppisopimus; ks. oppisopimus.....	8
		yrittäjän oppisopimuskoulutus	13

Yhteentoimivuuden kuvaukset

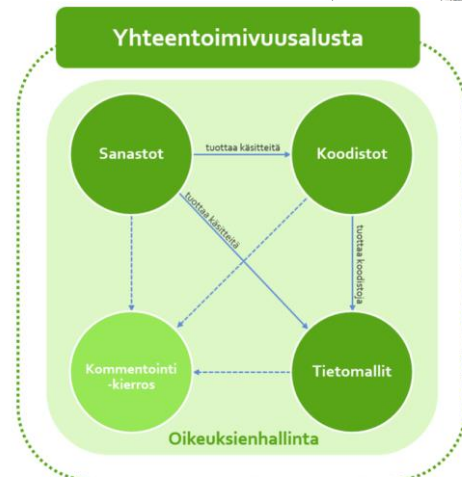
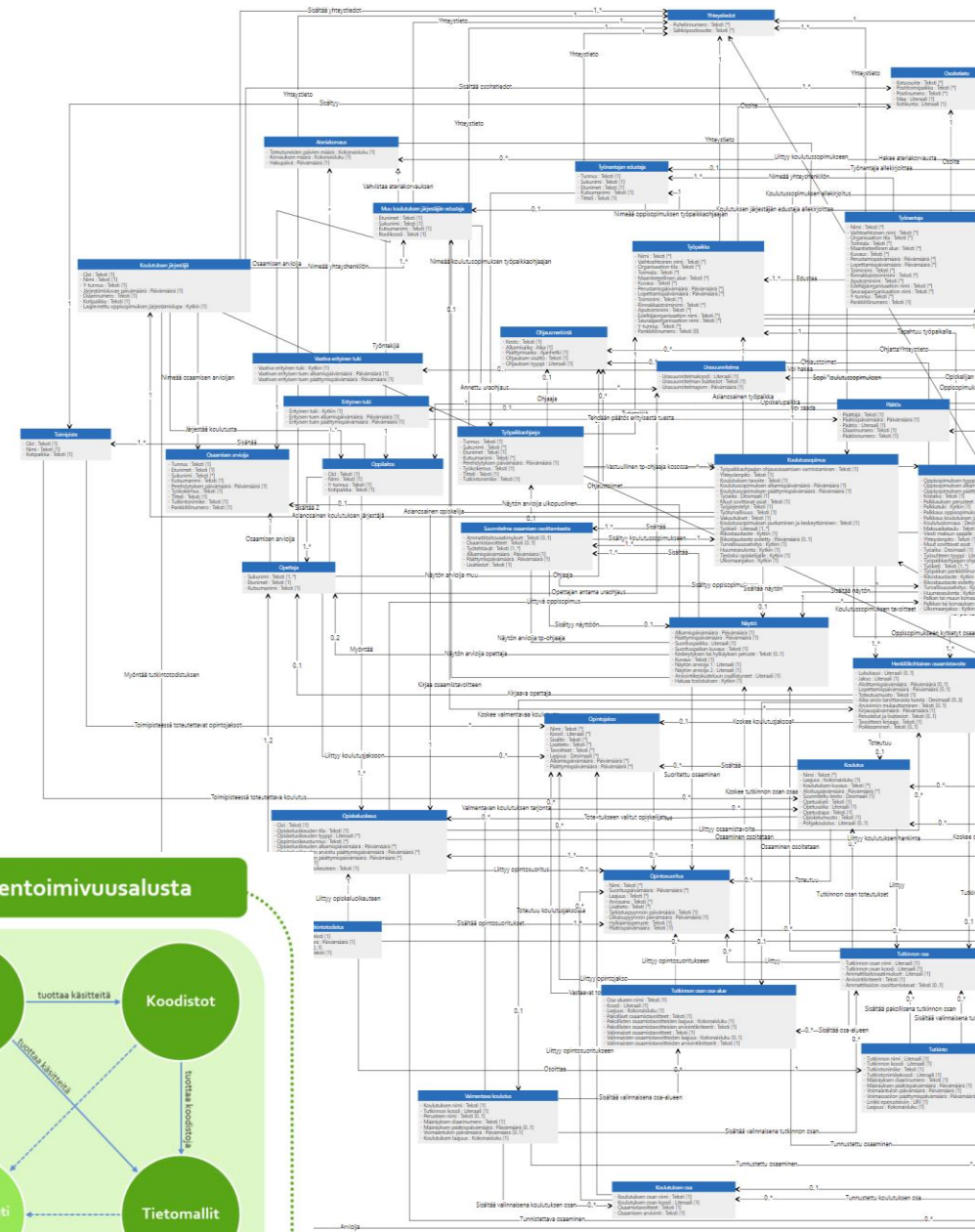
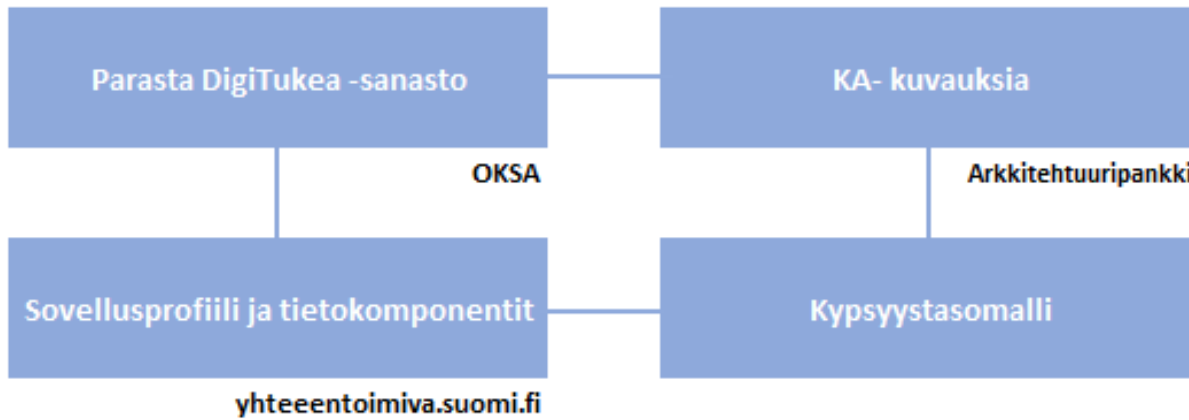

Yhteentoimivuuden kypsyystasomalli

4 / 14 / 46

Ulottuvuudet:

1. Johtaminen ja ihmiset
2. Toiminta ja laatu
3. Hallinta
4. Tekniikka

> Väittämät

> Arviointikohteet

Arviointikriteerit

Ulottuvuus Tekniikka:			
Väittäjä	Arviointikohteet	Arviointikriteeri	
D1 Tarvittavat tietojen siirrot on automatisoitu.			Painoarvo
		Koulutuksen järjestäjän organisaation sisällä tieto siirtyy eri järjestelmien välillä automatisoidusti.	Piste
T	5	Koulutuksen järjestäjän järjestelmät muodostavat hallitun kokonaisuuden, johon uudet osat integroidaan.	
A	4	Järjestelmien välisten tiedonsiirtojen toteumista seurataan ja tietojen eheys pyritään varmistamaan.	
S	3	Kaikki tarvittavat järjestelmien väliset integraatiot on toteutettu ja dokumentoitu.	
O	2	Joitain yksittäisiä järjestelmien välisiä integraatioita on toteutettu.	
T	1	Ei integraatioita järjestelmien välillä.	
Tietojen siirrot kansallisiin palveluihin/järjestelmiin on automatisoitu.			Piste
T	5	Kansallisten järjestelmien uudistumista seurataan aktiivisesti ja muutostarpeisiin reagoidaan nopeasti.	
A	4	Kansallisiin järjestelmiin tehtävien tiedonsiirtojen toteumista seurataan ja mitataan systemaattisesti sekä tietojen eheys pyritään varmistamaan.	
S	3	Keskeiset tiedonsiirrot kansallisiin järjestelmiin on toteutettu ja dokumentoitu.	
O	2	Joitain yksittäisiä automatisoituja tiedonsiirtoja on toteutettu.	
T	1	Ei automatisoituja tiedonsiirtoja.	
Koulutuksen järjestäjä vastaanottaa rajapintojen kautta ulkopuolisten toimijoiden tuottamaa dataa.			Piste

Yhteentoimivuuden tavoitteet ja hyödyt?

Parasta DigiTukea paalutuspäivistä (11/2019) kootut vastaukset:

Resurssien ohjaus

Parantaa palvelua

Vähentää päällekkäistä työtä

Helppo saatavuus

Tiedon laatu:

- luotettavuus
- oikea-aikaisuus
- yhteismitallisuus
- virheettömyys
- oikeusturva

Tehostaa

Jakaminen

Laatutyö: tiedon laatu

Toiminnan kehittäminen

Yhden kerran tiedon syöttö - kierrätys

Asiakaslähtöisyys

Toimijoille/asiakkaille:

- helppo
- riittävän yksinkertaista > käytettävyys

Tiedon saatavuus

Tiedon oikea-aikaisuus

Tiedon avoimuus

Lippu/lappurumba - mies ja Hiace

Höyty käyttäjälle

Tehokkaat palvelut

Vähentää päällekkäistä työtä

Palaverikäytäntöihin vaikutusta

Tukee hyvää hallintatapaa

Kokonaislaatu paranee

Yhtenäiset käytännöt

Yhteinen tilannekuva

Uudet yhteiset ratkaisut

Jakaminen

Uudelleenkäyttö

Lisää ketteryyttä

Tuotavuus ja tehokkuus

Tietoa ei häviä

Vähemmän virheitä

Tiedon arvo

Säästö

Asiakkaiden oikeusturva

Parempaa palvelua

Parasta kehittämisen tulokset laadunhallinnan välineinä

Ammatillisen koulutuksen
laadunhallinnan keskeisiä periaatteita

- Asiakaslähtöisyys
- Tasalaatuisuus
- Innovatiivisuus, uudistumiskyky ja oppiminen
- Joustavuus, ennakoivuus ja reagointikyky
- Erinomaisuuteen pyrkiminen
- Tietoon perustuva päätöksenteko ja jatkuva parantaminen

Opetus- ja kulttuuriministeriö

Undervisnings- och kulturministeriet

Kohti huippulaatua

Ammatillisen koulutuksen laatustrategia vuoteen 2030

Opetus- ja kulttuuriministeriön julkaisuja 2019:29

Kysy lisää

Parasta DigiTukea, eeva-leena.ronkainen@osao.fi

Parasta Palvelua, paivi.kalliokoski@keuda.fi



Opetus- ja kulttuuriministeriö

PARASTA -KANAVAT JA MATERIAALIT

PARASTA OSAAMISTA

Parasta Osaamista

[Bit.ly/Posaaja](https://bit.ly/Posaaja)

PARASTA PALVELUA

Parasta Palvelua -materiaalit

[Bit.ly/tyoelamassa_tietopankki](https://bit.ly/tyoelamassa_tietopankki)

PARASTA DIGITUKEA

Parasta DigiTukea

<http://parastadigitukea.fi>

PARASTA DIGIOHJAUSTA

Parasta DigiOhjausta

[Bit.ly/digiohjaaja](https://bit.ly/digiohjaaja)

Rohkeasti uudistumaan:

www.rohkeastiuudistamaan.fi
www.modattfornya.fi

Uranoortajat

<https://uranuurtajat.fi/>
<https://uranuurtajat.fi/sv/>

YouTube-kanava

<https://www.youtube.com/channel/UCX3Ei-7fLt3C-Dy4Vs0Qfv-g/videos>

TULLOSSA!

OKM avaa Parasta-materiaaleille yhteisen alustan.

PYSY KUULOLLA!

Uudistutaan yhdessä Facebook-ryhmä:

bit.ly/uudistutaanryhma